

Der Optimist, eine Übersicht

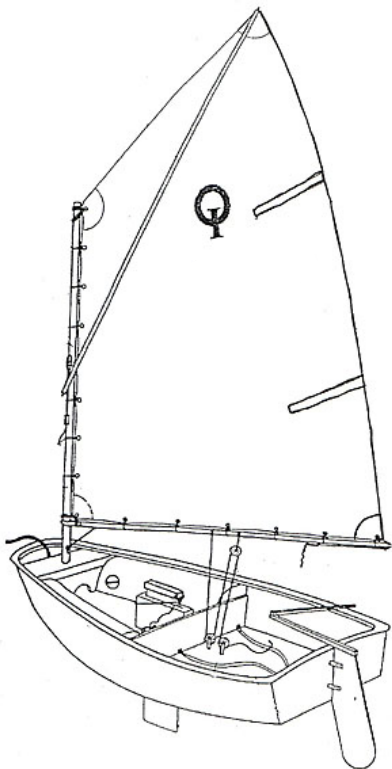

Länge:	2,3 m
Breite:	1,1 m
Segelfläche:	3,5 m ²
Mannschaft:	1 Person
Boote im SVWS:	30
Einstiegsalter:	8 Jahre



Notizen:

Weitere Informationen erhalten Sie:

Segel- Verein Wedel- Schulau e.V.
Strandbaddamm 18
22880 Wedel
Tel.: 04 103 / 24 22
Fax.: 04 103 / 93 17 45
Email: jugend@svws.de

www.svws.de/jugend



Segel-Verein Wedel-Schulau e. V.

UNSERE AUSBILDUNGSBOOTE

KURZ VORGESTELLT

OPTIMIST

Der Optimist ist seit 1970 Ausbildungsboot im Segel- Verein Wedel- Schulau. Der Opti (Kurzform des Optimisten) ist das ideale Boot für Mädchen und Jungen im Alter von 7/8 bis 15 Jahren. Aufbau, Ausstattung sowie die Segeleigenschaften bringen ein hohes Maß an Sicherheit, da der Optimist unsinkbar ist. Wegen seiner einfachen Segeleigenschaften, der einfachen aber dennoch zweckmäßigen Ausstattung und seines unkomplizierten Riggs hat sich der Optimist international als beliebtes Jüngstenboot durchgesetzt. Allein in Deutschland haben viele tausend Kinder im Optimisten das Segeln gelernt.

Optimist zu segeln bedeutet, dass die Kinder lernen, ihr eigenes Leistungsvermögen richtig einzuschätzen, konzentriert und ruhig mit den Elementen Wind und Wasser umzugehen sowie Aufgaben in einer Gruppe oder einem Team zu lösen. Dies sind auch die Ziele, die sich die Optigruppen im SVWS gesetzt haben.



Ausgebildet wird in drei Segelgruppen und einer Leistungsgruppe. Alle Gruppen werden von 2 bis 4 Trainern betreut und unterrichtet. In den Segelgruppen, sie laufen in der Regel drei Jahre, wird den Kindern ein grundlegendes Wissen über den Segelsport vermittelt. Hierzu gehören: Bootskunde, Seemannschaft, Revierkunde und Materialpflege. Das Training findet zunächst theoretisch statt. Nachdem die Kinder ein notwendiges Wissen erhalten haben, findet das praktische Training im Strandbad statt.

Neben dem praktischen und theoretischen Training bietet der SVWS noch eine Vielzahl von Veranstaltungen, an denen die Kinder teilnehmen können. Diese sind zum Beispiel ein jährliches Gruppentrainingslager an der Schlei, die Sommerfreizeit oder der Jungsters Cup, bei dem unsere Newcomer ihr Können bei einer Regatta im Strandbad unter Beweis stellen oder das jährliche Kentertraining im Schwimmbad Wedel.

Die Trainerinnen und Trainer der Optimistengruppen versuchen spielerisch und mit viel Spaß, die Inhalte zu vermitteln. Da die meisten der Coaches selber mal mit dem Opti angefangen haben, schöpfen sie aus einem unendlichen Wissen.

